

TIC Provide Bare Board Testing Total Solution

專用型手動式 PCB 盲埋測試機: TIC-89/TIC-89S 機種

Dedicated Manual Type Embedded Passives PCB Tester: TIC-89/TIC-89S

- 盲埋電阻, 電感, 及電容之測試功能
L, C, R measurement
- 多種語言 WINDOWS XP 視窗應用
Multi-language under WINDOWS XP
- 多層安全保護設計
Multi Safety protection
- 多功能可選擇性應用
Selectable Functions for most application
- 及時監控系統和自動回授功能
Real time monitor & Auto feedback System
- 高壓衝擊測試
High Voltage Endurance Test
- 多模式測試邏輯
Multi-mode Testing Algorithm
- 電阻尺汽缸行程定位控制
Position Transducers to control cylinder position
- 多片排板測試功能
Multi-unit with Panel Test
- 四線式超低阻功能
Four Wire Continuity Test



Model No.		TIC-89	TIC-89S
Continuity Test 導通測試	Low Resistance 低阻測試	0.5Ω~10Ω	
	Continuity 導通測試阻抗	10Ω~10kΩ	
	Test Voltage 導通測試電壓	5V~15V	
	Test Current 導通測試電流	20mA (max.)	
Insulation Test 絕緣測試	Insulation 絕緣測試阻抗	500kΩ~20MΩ	
	Test Voltage 絕緣測試電壓	50V~250V	
	Test Current 絕緣測試電流	20mA (max.)	
LCR 測試	Test Frequency 測試頻率	Up to 1M Hz	
LCR meas.	Test Points 測試點數	64 points (std)	
	Test Speed 測試速度	100ms ~ 250ms	
Operation Environment 操作環境	Power Source 電源供應	AC110/220V ±10% 50/60Hz	
	Air Source 氣源壓力	7~9kg/cm ²	
	Temperature 工作溫度	20°C~25°C	
	Humidity 工作濕度	40~60%	
Dimensions & Weight 尺寸與重量	Press Unit (mm)壓床尺寸	750(W)*1012(H)*702(D)	1104(W)*1305(H)*902(D)
	壓床重量	300kg (approx.)	450kg (approx.)
	Main Unit (mm)桌面尺寸	1420(W)*864(H)*950(D)	1420(W)*864(H)*950(D)
	桌面重量	180kg (approx.)	180kg (approx.)
Controller 電腦規格		P4 /2.9G or above	
Storage Devices 儲存裝置		80G H.D / 3.5" FDD / 52x CD ROM	
Printer 印表機		40 Column Dot Matrix / Bar Code Printer (optional)	
Display 顯示器		17" TFT LCD or above	
Operating System 作業系統		Win XP	

*依客戶需求,可特殊訂製,機台尺寸與重量以實機為準

Specifications are subject to change without notice

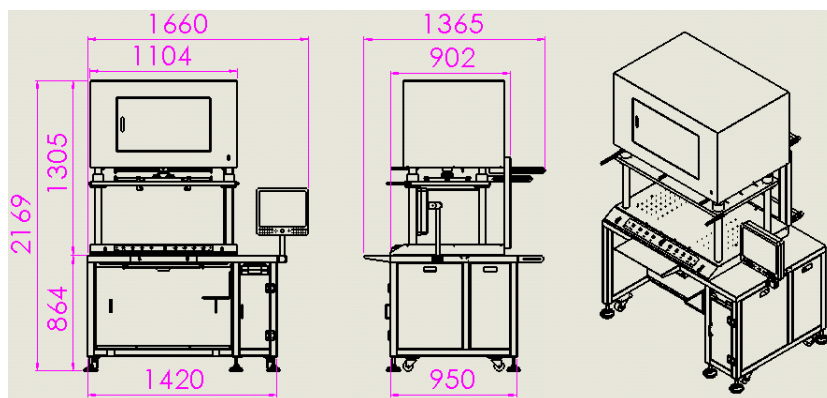

www.ticest.com.tw

台灣總公司: 台北縣三峽鎮三樹路 222 巷 59-9 號
 NO.59-9,Lane222,Sanshu Rd, Sansia Township,
 Taipei County 237,Taiwan
 電話:02-86711632 傳真:02-86715534

麗翔鴻科技: 深圳市寶安區沙井鎮和一村錦綉路中國同富裕
 北方永發工業園第 27 棟東側 4 樓
 (華南分公司) 電話:(0755)2728-0072~3 傳真:(0755)2728-0071

華東分公司: 昆山市周市鎮橫長涇路 596 號
 電話:(0512)5512-7603 傳真:(0512)5512-7643

Distributor

Bare Board Tester

TIC TANGENT